

Umiestnenie „uchytenie“

na stenu: ↓ 80 mm ↑ 80 mm

Elektrické vykurovanie: ÁNO

Kombinované vykurovanie: ÁNO

Horizontálny profil: 20 × 20 mm

Vertikálny profil: 30 × 30 mm

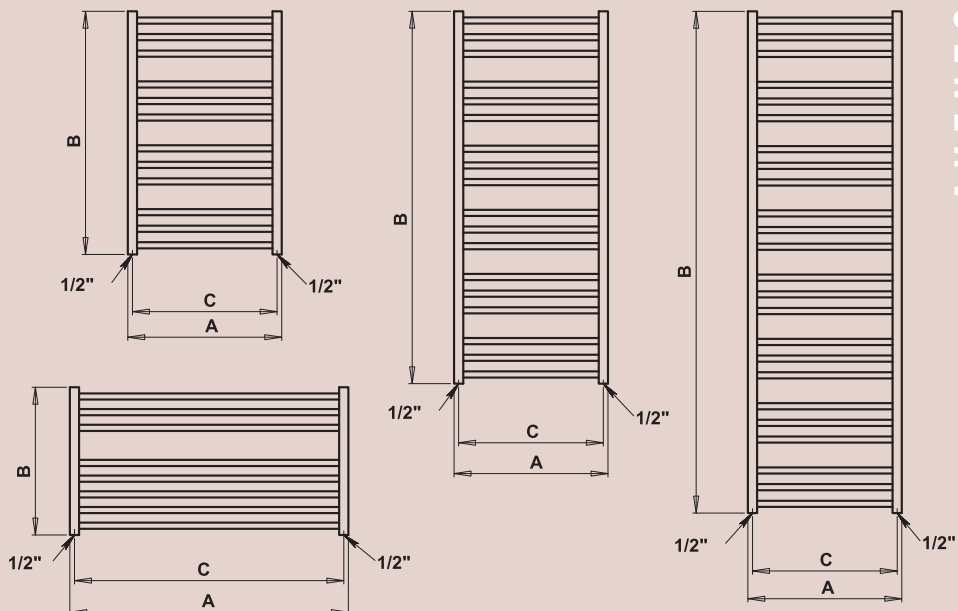
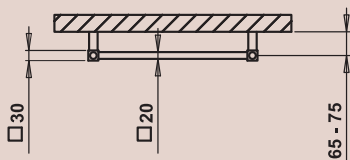

AVENTO

Odporúčané maloobchodné ceny s DPH v EUR.

Ostatné povrchové úpravy (lak)*	Chróm**	Biela	Metalická strieborná	Kartáčovaná nerez	Šírka (A) x Výška (B) [mm]	Výkon [W] 75/65°C Δt 20°C***	Hmotnosť [kg]	Objem [l]	Rozteč (C) [mm]	Odporúčaný výkon el. vykúr. tyče [W]	
AV1	259,-	AV1C 355,-	AV1W 229,-	AV1MS 247,-	AV1SS 469,-	500 × 790	310	7,5	2,7	470	200
AV2	263,-	AV2C 375,-	AV2W 231,-	AV2MS 251,-	AV2SS 489,-	600 × 790	407	8,5	3,0	570	300
AV3	313,-	AV3C 468,-	AV3W 275,-	AV3MS 299,-	AV3SS 643,-	500 × 1210	468	11,1	4,0	470	300
AV4	320,-	AV4C 499,-	AV4W 280,-	AV4MS 305,-	AV4SS 670,-	600 × 1210	588	12,9	4,6	570	300
AV5	364,-	AV5C 596,-	AV5W 319,-	AV5MS 347,-	AV5SS 761,-	500 × 1630	622	14,8	5,3	470	400
AV6	371,-	AV6C 653,-	AV6W 325,-	AV6MS 353,-	AV6SS 787,-	600 × 1630	783	17,2	6,2	570	500
AVL	294,-	AVLC 408,-	AVLW 254,-	AVLMS 280,-	AVLSS 568,-	905 × 480	422	8,7	2,7	875	300
AVXL	313,-	AVXLC 451,-	AVXLW 275,-	AVXLMS 299,-	AVXLSS 643,-	1210 × 480	484	11,2	3,4	1180	300

*Ostatné povrchové úpravy (lak) vid' vzorkovník str. 65.

**Pri vyhotovení chróm je tepelný výkon až o 20% nižší.

***Prepočet teplotných spádov na www.pmh-co.sk

• Pri vyhotovení L a XL neodporúčame vykurovanie len s el. vykurovacou tyčou.

AVENTO
vyhotovenie
kartáčovaná nerez
600 × 1630 mm

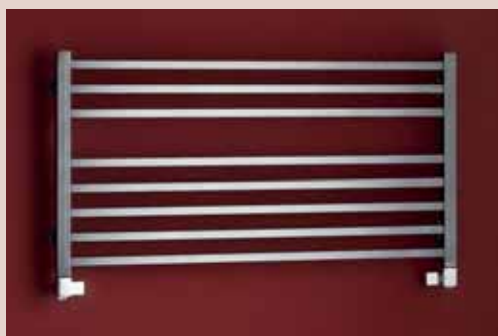

AVENTO – vyhotovenie antracit
905 × 480 mm



AVENTO
vyhotovenie biela
600 × 1210 mm

